

## Volla Phone Plinius with Volla OS

---

**EN**

2 - 17

---

**DE**

19 - 36

You can find an extended operating manual in other languages by accessing:  
<https://downloads.volla.online/>

Available languages online:

**BG DE DK EN ES FI FR IT NL RO SE SK**



# Your Volla Phone **Plinius**

## PACKAGE CONTENTS:

- Smartphone
- USB-C cable
- USB-C audio jack adapter
- SIM needle
- Tool for opening the device
- Transparent protective case
- Color inserts in light blue, light green, pink, and lilac
- User manual in German and English
- Quick start guide in French, Spanish, Italian

The device comes with four color inserts. You can place these in the back cover with the logo facing outwards to express your own style. To do this, select the appropriate background image in the system settings.

To protect your smartphone, we recommend a suitable screen protector, which you can find along with other accessories in our online shop at <https://shop.volla.online>.

## DEVICE STRUCTURE

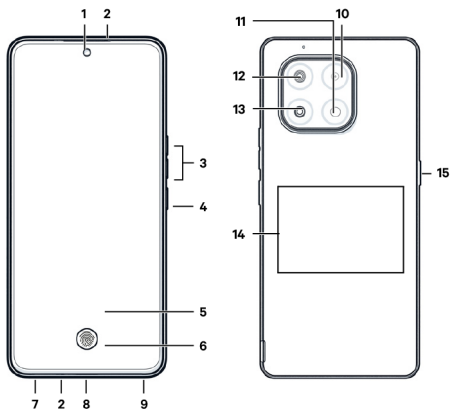

1. Front camera
2. Microphone and receiver (top), microphone (bottom)
3. Volume +: press top
4. Volume -: press bottom
5. On/off
6. Touch-sensitive display (home screen)
7. Fingerprint sensor from the display
8. SIM card slot
9. USB Type-C port
10. Speaker
11. Macro camera
12. Flash

- 13. Main camera
- 14. Wide-angle camera
- 15. Coil (internal) for NFC and for charging the smartphone via induction
- 16. Function key (individual assignment)

## FINGERPRINT SENSOR

The device is equipped with a fingerprint sensor that appears on the screen once you have set up at least one fingerprint profile.

# Getting started

## INSERTING THE SIM CARD

You can insert a nano SIM card and a memory card into the smartphone.

Your smartphone also has an integrated eSIM. To use the eSIM, go to the eSIM Manager in your smartphone's system settings under "Network and Internet." There you can add the data for your mobile phone contract manually or via a QR code. You can obtain both pieces of information from your mobile phone provider.



1. Open the card slot. Hold your smartphone so that the front (display) is facing you. Insert the SIM card needle provided into the small opening on the left side of the card slot and press gently until the card slot pops out.

2. Do not confuse it with the microphone! The microphone is located to the right of the card slot and must not be pressed with the needle.

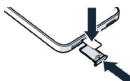

3. Pull out the card slot. Insert the nano SIM card into the card slot. Do not use force when inserting the nano SIM card – this could damage the card slot.

4. Reinsert the card slot and press until it clicks into place.

## INSERTING THE MEMORY CARD

Do not use force when inserting the memory card – the contacts in the phone and other parts could be damaged.

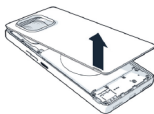

1. Use the tool provided, hook it into the recess in the lower left corner and pull the cover upwards.

2. Insert the memory card.

3. Carefully press the back cover onto the back of the device until it clicks into place.

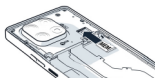

## CHARGING THE BATTERY

- 1. Plug in the USB Type-C connector of the supplied charging cable.
- 2. Connect the charging cable to a USB power source, such as a power adapter or laptop.

You can also charge the smartphone using a wireless charger via induction. To do this, place the device with the back facing up in the



center of a charging surface.

If you will not be using the phone for several days, turn it off. If you will not be using the phone for several weeks, turn it off and remove the battery.

For environmental reasons, this package does not include a charger. You can find suitable accessories in our shop at <https://shop.volla.online>

## **TURNING ON THE DEVICE**

Press the power button for a few seconds until the device starts up.

## **SETTING UP THE DEVICE**

- When you start the device for the first time, the setup wizard appears.
- If you have inserted one or two SIM cards into the device, you must first enter the corresponding PIN for each of these SIM cards.
- Tap “Next” or “Skip” at the bottom of a page to proceed to the next step. On some pages, such as the end user license agreement, scroll to the bottom to proceed to the next step.

Good to know: The signature created for fingerprint and face recognition is stored exclusively in encrypted form on the device and is never shared with apps or cloud services.

After the initial steps, you can use the setup wizard to restore data from another Volla Phone by transferring its data backup to the new smartphone.

Once you have completed the setup wizard, you will be taken to the start app. Once you have selected the Volla Start app, you will see an interactive introduction to basic functions. Your Volla Phone Plinius is now ready for everyday use.

## **CREATE ACCOUNTS**

You can connect the Volla Phone Plinius to your email accounts, online calendars, and address books.

- 1.** Open the “Mail” app to set up your email accounts. Tap “Go” to start the wizard. Tap on “Accounts” and select the data source you want to integrate.
- 2.** Open the “Sync” app and, after the setup wizard, grant the necessary permissions by tapping “Manage Permissions.” Then tap the plus sign in the lower right corner to add your online account for contacts and calendars.

You can obtain the settings from your respective service provider.

# The Springboard

After completing the setup wizard or unlocking the device in normal mode, you will see the Springboard of the Start app, which allows you to quickly access important everyday functions.

## SMART TEXT FIELD

Tap the text field to write something. The system will show you suggestions for completion and matching functions:

- After entering the second character, you will receive name suggestions for the contacts stored on your device. Entering additional letters filters the names.
- Tap on a suggestion and the Volla Phone will suggest a call. Tap on this suggestion to execute the function.
- If you write a text after the selected name, you can send an SMS or an email depending on the contact details stored. The text before a line break is used as the subject of an email.
- If you have the Signal Messenger app installed, you can also send encrypted Signal messages.
- Enter one or more keywords to get search results on the Internet.
- Enter additional keywords or text to create a note. You can also use line breaks here.
- Enter an Internet address to open the page in your browser.
- If you enter the Internet address for news in RSS or Atom format, you can subscribe to it for the collections (see below).
- If you enter the date, time, and text, you can add an appointment to your calendar. Separate the title and description with a line break.
- If you enter a name and phone number, you can then create a new contact and save it to your address book.



Unlock additional features via the Start app settings. Learn more in the section on settings.

## SHORTCUTS

On the Springboard, you will see a red dot for calling up shortcuts:

- Touch the red dot; as long as you hold down the dot, the Volla Phone will show you a list of shortcuts.
- Slide your finger or stylus up and down to select a shortcut.
- Release your finger to execute the selected shortcut.

You can change the shortcuts in the Start app settings. Learn more in the section on settings.

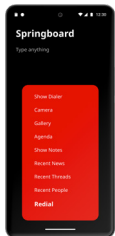

## COLLECTIONS

The Start app compiles content for you that you can quickly and easily access using the shortcuts on the Springboard:

1. Contacts from your address book that you have marked as favorites or

with whom you have recently communicated via message or call.

- Tap briefly on a displayed contact to view recent messages and calls.
- Touch and hold a contact to call them, write a message, or view them in the Contacts app.

2. Recent conversations with SMS, MMS, and Signal messages. Tap a list entry to see not only the most recent message, but all related messages from the last 7 days.

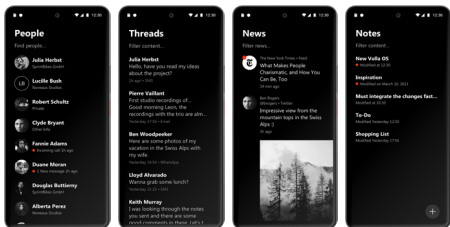

3. Messages grouped by source that you have subscribed to as RSS or Atom feeds.

- Tap a message displayed from a news channel to read it.
- Tap the news source logo to see all recent news from that source.
- Add new news sources as a feed link via the Springboard or share a link in the browser with the Volla app.
- You can manage your news channels in the settings. Learn more about this in the section on settings.

4. All your notes in chronological order. Tap on an entry to view the entire note.

- Add a new note by tapping the button in the lower right corner.
- Delete a note or pin a note to the top of the list using the upper toolbar in full view.

## Apps

The Volla Phone Plinius comes with several pre-installed apps for basic everyday functions.

### OVERVIEW

Swipe right once on the Springboard to display an overview of the installed apps.

- The apps are arranged in groups. The first group shows frequently used apps.
- You can show or hide the groups by tapping on the heading.
- You can filter the apps displayed using the text field. The list of apps is filtered as you type.

You can change the grouping in the Start app settings. Learn more in the section on settings.

## INSTALLING AND REMOVING APPS

The Volla Phone with Volla OS has two app stores:

1. Aurora Store for anonymous and secure installation of apps from the Google Play Store.
2. F-Droid for open source alternative apps for many use cases.
  - Use the magnifying glass icon in both apps to search for an app.
  - Tap “Install” in an app description to install an app. Before installing for the first time via the Aurora Store, you must first create the permission.
  - To remove an app, go to ‘Apps’ in the system settings, then “View all ... apps” and finally the information for the app you want to remove. Finally, tap the trash can icon.

If you want to use apps that require Google Play services, you can activate the microG substitute in the system settings under “Apps” and configure it under “System.”

## SWITCHING BETWEEN APPS

- Swipe up from the bottom edge to get an overview of the open apps.
- If necessary, swipe horizontally to see all open apps. Tap on an app to select it.
- Close an app by swiping its thumbnail view upwards over the edge.
- Return to the Springboard at any time by tapping on the background or the button in the middle of the bottom edge.

## Software update

1. Volla OS: Open the “Settings” app, then ‘System’ and “System Updates”. Always install only the latest update by tapping “Install.”
2. System apps: Open the “F-Droid” app and select the “Tasks” tab in the selection bar at the bottom.
3. Other apps you have installed: Open the Aurora app and then tap the “System updates” tab in the selection bar at the bottom.

## Security mode

Volla OS’s unique security mode allows you to temporarily block apps or their internet access and filter internet traffic system-wide.

### CONFIGURE SECURITY MODE

1. Open the system settings (gear icon) in the app overview.
2. Select “Security” and then “Security Mode.”
3. You will find three tabs in the top selection bar
4. App Locker: Tap on an app to block it from running, indicated by a closed lock icon. A switch allows you to block the installation of apps and disable microG.
5. Firewall: This allows you to either block or explicitly allow Internet addresses. Tap on the plus sign to add an address. Swipe sideways to delete an entry. Templates for address collections can be found via the three-dot menu in the upper right corner.
6. App Firewall: Tap on an app whose Internet connection you want to block, indicated by a crossed-out globe.

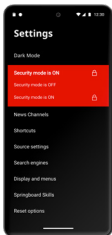

## ENABLING AND DISABLING SECURITY MODE

1. Swipe right twice on the Springboard to display the settings on the left side.
2. Enable security mode by tapping the corresponding entry, swiping, and releasing your finger at the second position.
3. When activating for the first time, you must set a password. You can change the password each time you activate it or check the box if you want to reuse the previous password.
4. Deactivate security mode using the same menu. You will need to enter the password you set previously.

Alternatively, you can use an Android quick settings tile to activate and deactivate security mode.

## Volla Cloud

The Volla Phone Plinius comes with an embedded cloud that works without a data center. Data is exchanged exclusively with the contacts you select. Separate, highly encrypted data processing networks are created for each use case, for example, for each conversation or group in Volla Messenger. The Volla Cloud is based on technology from <https://www.holochain.org>

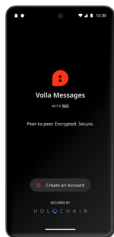

- The first cloud app is Volla Messages for secure communication. Volla Recovery is in preparation for continuous backup and recovery of your data should your Volla Phone Plinius be lost or damaged.
- Activate the Volla Cloud in the system settings under “System” and “Holochain Android Runtime Service.”
- When you launch a Volla Cloud app such as Volla Messages for the first time, you will receive a system notification that appears at the top of the screen. Tap “Approve” to confirm the local registration of the app and restart the app. The app is now connected to the Local Volla Cloud Service.
- You can stop the cloud service or disable the connection of a Volla Cloud app at any time in the system settings mentioned above.

### Here's how to start the Volla Messages app:

1. After starting the app for the first time, create your personal Volla Cloud on the Volla Phone Plinius by entering your name and selecting an optional profile picture.
2. Share your contact key with a friend or ask for their contact key to create a contact.
3. Tap “New Contact” to create a new contact. When you see the list of conversations, first tap the plus icon in the upper right corner. Enter the name and key of the new contact.
4. To create a conversation with the new contact, tap on the contact. Once you have created the new conversation, share the key for this conversation with the contact so that they can participate.
5. When you receive a key for a conversation or group, tap on “Apply invitation code.”

# Multi-boot function

You can install and run another operating system on the Volla Phone Plinius with Volla OS.



## SETTING UP AND MANAGING THE OPERATING SYSTEM

Make sure that a microSD card with high read and write speeds and at least 32 GB capacity is inserted in the device.

1. Open the system settings in the app overview.
2. Select “System” and then the multi-boot manager.
3. First tap on “Set up SD card” and follow the wizard by tapping on ‘Next’ and then “Done” at the end.
4. Once setup is complete, the background will turn green. Now tap on “Free space” to install an operating system on the memory card.
5. Tap on ‘Create’ and select some or all of the available memory. It should be at least 32 GB.
6. Under “Install OS,” tap “Next” and select an operating system.
7. Download all parts of the operating system and follow the setup wizard.
8. After installation, you can choose to restart your device or exit the process.
9. To remove or delete an operating system, tap the trash can icon in the list of operating systems.

## RUNNING THE OPERATING SYSTEM

If you have installed another operating system, you can select it after starting or restarting your device.

- The last operating system you ran will be displayed as the default selection in a list.
- Use the volume up and down buttons to change the list selection.
- Confirm your selection with the power button. If you do not make a selection, the last system you ran will start.

# Settings

Customize the operating system to your liking.

1. Swipe down from the top edge to display the quick settings and notifications. The tiles serve as switches. If you pull the view all the way down, a pencil icon will appear. Tap the pencil to manage the tiles displayed.
2. Swipe right twice on the Start app Springboard to reveal settings grouped on the left. Tap a group to show or hide options. Red dots serve as switches, while small crosses on the right side delete an entry. To switch the design theme between dark, light, and transparent, or to activate and deactivate security mode, use the touch, move, and release gesture.
3. Swipe right once on the Start app Springboard to access the app overview. There you will find the system settings, recognizable by the gear icon. Open the system settings to connect to Wi-Fi, for example. To do the latter, open “Network and Internet,” “Internet,” and “Wi-Fi.”

# Customer service

Answers to frequently asked questions can be found on our website:

<https://volla.online/en/faqs>

Further help and instructions can be found in the UBports Foundation documentation: <https://docs.ubports.com/de/latest>

We are happy to answer your questions via our convenient form:

<https://volla.online/en/support>

## OUR ADDRESS IS:

Volla Systeme GmbH

Kölner Straße 102

42897 Remscheid, Germany

For repairs, including warranty cases, customers from Germany and the EU should contact our certified partner Phone Service: <https://phone-service.de/volla>. Customers from Switzerland should contact <https://nanoRepair.ch> and from Norway <https://pc-spesialisten.no>

# Social media

The Volla Phone Plinius was developed with and for our users. You are therefore invited to discuss with us and other users and developers, ask your questions, and give suggestions for further development. You can reach us on the following platforms:

- Telegram: [https://t.me/hello\\_volla](https://t.me/hello_volla)
- Facebook: <https://facebook.com/hellovolla>
- Instagram: [https://instagram.com/hello\\_volla](https://instagram.com/hello_volla)
- X: [https://x.com/hello\\_volla](https://x.com/hello_volla)
- LinkedIn: <https://www.linkedin.com/company/hellovolla>
- YouTube: [https://youtube.com/hello\\_volla](https://youtube.com/hello_volla)
- Odysee: <https://odysee.com/@Volla:0>
- Mastodon: <https://mastodon.social/@volla>

# Open Source

The Volla Phone Plinius stands for freedom through simplicity and security. This includes the transparency and verifiability of the software on the Volla Phone. That is why Volla Systeme GmbH publishes the source code for Volla OS and Ubuntu Touch. At the same time, we invite developers to support us in further development:

<https://github.com/hellovolla>

The Ubuntu Touch operating system is being further developed and maintained by the UBports Foundation:

<https://ubports.com>

Volla is a registered trademark of Volla Systeme GmbH.

Ubuntu Touch is a registered trademark of Canonical Ltd.

# Safety instructions

Please read all safety instructions before using the device to ensure safe

and proper use.

- Do not press, bend, or throw the device.
- Avoid contact between the USB port and conductive materials such as metals or liquids.
- Avoid using the phone in an industrial environment or near metal shavings.
- If any part of the device, such as the display or case, is damaged, emits smoke, or gives off a burning smell, stop using the device immediately. Do not use the device again until it has been repaired at a Volla authorized service center.
- If the back cover of the device is dented, turn off the device immediately and visit the nearest Volla authorized service center.

### **OBSERVE THE FOLLOWING WARNINGS TO AVOID INJURY TO PERSONS OR DAMAGE TO THE DEVICE**

- Keep the device away from unattended children and animals.
- Do not use the camera flash near the eyes of people or animals.
- The device can be used in locations with an ambient temperature of -20°C to 60°C. You can charge the device at an ambient temperature of 0°C to 60°C. Using or storing the device outside the recommended temperature ranges may damage the device or shorten the battery life.
- Do not use the device in hot environments or near fire.
- Observe all safety instructions and regulations regarding the use of mobile devices while driving a vehicle.
- Switch off your smartphone in potentially explosive areas and observe all warning notices. Potentially explosive areas also include those places where it is normally recommended to switch off vehicle engines. In such places, flying sparks can cause explosions or fires, resulting in personal injury and possibly death. Such areas include: gas stations, chemical factories, transport or storage facilities for hazardous chemicals, areas under ship decks, areas where the air contains chemical substances or fine particles (e.g., dust or metal powder particles).
- Short-circuiting, disassembling, or modifying your smartphone is prohibited. There is a risk of personal injury, electric shock, fire, or damage to the charger.
- It is recommended that you do not use fixed graphics on part or all of the display for an extended period of time. Otherwise, afterimages (screen burn-in) or ghost images may occur.

### **MAINTAINING WATER AND DUST RESISTANCE**

- Water or dust entering the device may damage it. Follow these tips carefully to prevent damage to the device and maintain its water and dust resistance.
- To ensure proper functioning and longevity of the device, it is important that it is not exposed to water with great force.
- If the device has come into contact with fresh water, dry it thoroughly with a clean, soft cloth. If the device has come into contact with other liquids such as swimming pool water, salt water, soapy water, oil, perfume, sunscreen, hand sanitizer, or chemical products such as cosmetics, rinse it with fresh water and dry it thoroughly with a clean, soft cloth. Failure to follow these instructions may affect the performance and appearance of the device.
- This device has been tested in a controlled environment and certified to be water and dust resistant in certain situations (meets the requirements of the **\*\*IP68\*\*** classification as described in the international standard IEC-60529 Degree of Protection Provided by

Enclosures IP Code; test conditions: 15-35 °C, 86-106 kPa, freshwater shower, 2 minutes). Despite this classification, it is possible that the device may be damaged in certain situations.



### **HEADPHONES**

High volumes can damage your hearing.

Listening to music or conversations through headphones at high volume can be uncomfortable and cause permanent damage to your hearing. To prevent hearing loss, avoid listening at high volume levels for long periods of time.

- When using your headphones while walking or running, be careful not to let the headphone cord wrap around your body or objects.
- Only use the headphones in dry environments. Static electricity that builds up on the headphones can discharge in the form of an electric shock to the ears. Static electricity can discharge when you touch the headphones with your hand or when they come into contact with bare metal before connecting to your cell phone.

### **USE IN HOSPITALS / MEDICAL DEVICES**

- The functions of medical devices in the vicinity of your product may be impaired. Observe the technical conditions in your environment, e.g., in doctors' offices.
- If you use a medical device (e.g., a pacemaker), please consult the manufacturer of the product before use. They will inform you about the sensitivity of the device to external high-frequency energy sources.
- Pacemakers, implanted cardioverter defibrillators: When switching on the mobile phone, please ensure that the distance between the mobile phone and the implant is at least 152 mm. To reduce potential interference, use the mobile phone on the side opposite the implant. If interference occurs, please turn off the mobile phone immediately. Do not keep the mobile phone in your shirt pocket.
- Hearing aids, cochlear implants: Some digital wireless devices may interfere with hearing aids and cochlear implants. If interference occurs, please contact the manufacturer of such products.
- Other medical devices: If you or people around you use other medical devices, please check with the manufacturer to see if such devices are protected against radio frequency signals in the environment. You can also consult your doctor about this.

### **EMERGENCY CALLS**

- Make sure your cell phone is connected to the cellular network and turned on. If necessary, enter the emergency number and then make your call.
- Tell the emergency call center operator your location.
- Do not end the call until the emergency call center operator tells you to do so.

### **CHILDREN AND PETS**

- Keep your mobile phone, chargers, and accessories out of the reach of children and pets. Children and/or pets may swallow small parts, which could cause choking and other hazards. Children should only use mobile phones under adult supervision.

### **GAMING**

- Playing games on your mobile phone for long periods of time may lead

to unhealthy posture. Take a 15-minute break after every hour. If you feel unwell while playing, stop playing immediately. If this condition persists, consult a doctor immediately.

### **AIRPLANES, VEHICLES, AND TRAFFIC SAFETY**

- Turn off your mobile phone in the airplane. Please observe the applicable restrictions and regulations. Wireless devices can interfere with the functions of flight equipment. When using your mobile phone, be sure to follow the instructions of the flight crew.
- As a driver, the top priority is road safety and the safety of other road users.
- Using your mobile phone while driving can distract you and lead to dangerous situations. It may also violate applicable laws.

### **DEFECTIVE DEVICES**

- Only qualified maintenance personnel may install or repair the products.
- Dispose of defective devices responsibly or have them repaired by our customer service department; such devices could interfere with other wireless services.
- Rough handling of the mobile phone, e.g., dropping it, can break the display and damage the electronic circuitry and sensitive internal components.
- Do not use the device if the display is cracked or broken. Glass or plastic splinters can injure your hands and face.
- If your mobile phone, battery, or accessories malfunction, please contact Volla Systeme customer service for inspection.

### **OTHER IMPORTANT INFORMATION**

- Never point the flash directly at the eyes of people or animals. If the flash is pointed too close to the human eye, there is a risk of temporary loss of vision or damage to eyesight.
- Running energy-intensive apps or programs on the device for a long period of time may cause the device to become warm. This is normal and does not affect the performance of the device.
- If the device becomes hot, please set it aside for a while and interrupt any program that is running. Contact with a hot device may cause minor skin irritation, e.g., redness.
- Do not paint the mobile phone. Paint/color can damage parts of the mobile phone and may cause malfunctions.

### **WARRANTY CERTIFICATE**

Without prejudice to their warranty claims against the seller, consumers (customers) are granted a durability warranty under the following conditions:

- New devices and their components that show a defect within 24 months of purchase due to manufacturing and/or material defects will be replaced or repaired free of charge by Volla Systeme GmbH at its discretion with a device that corresponds to the state of the art. For wear parts (e.g., batteries, keyboards, housings), this durability guarantee applies for six months from the date of purchase.
- This warranty does not apply if the defect in the devices is due to improper handling and/or failure to follow the manuals.
- This warranty does not cover services provided by the authorized dealer or the customer themselves (e.g., installation, configuration, software downloads). Manuals and any software supplied on a separate data carrier are also excluded from the warranty.

- The proof of warranty is the proof of purchase with the date of purchase. Warranty claims must be made within two months of becoming aware of the warranty case.
- Replaced devices or their components that are returned to Volla Systeme GmbH as part of the exchange become the property of Volla Systeme GmbH.
- This warranty applies to new devices purchased in the European Union. The guarantor for devices purchased in Germany is Volla Systeme GmbH, Kölner Straße 102, 42897 Remscheid, Germany.
- Further or other claims arising from this manufacturer's warranty are excluded. Volla Systeme GmbH is not liable for business interruption, loss of profit, and loss of data, additional software installed by the customer, or other information. The customer is responsible for backing up such data. The exclusion of liability does not apply in cases of mandatory liability, e.g., under the Product Liability Act, in cases of intent, gross negligence, injury to life, limb, or health, or breach of essential contractual obligations. However, claims for damages for the breach of essential contractual obligations are limited to the foreseeable damage typical for this type of contract, unless there is intent or gross negligence or liability for injury to life, limb, or health or under the Product Liability Act.
- The warranty period is not extended by the provision of warranty services.
- If there is no warranty claim, Volla Systeme GmbH reserves the right to charge the customer for replacement or repair. Volla Systeme GmbH will inform the customer of this in advance.
- The above provisions do not imply a change in the rules of evidence to the detriment of the customer.
- To redeem this warranty, please contact Volla Systeme GmbH. The contact details can be found in the operating instructions.

## DISCLAIMER

The display of your mobile device consists of pixels. Each pixel consists of three sub-pixels (red, green, blue).

It is possible that a sub-pixel may fail or exhibit a color deviation.

A warranty claim is only valid if the maximum number of permissible pixel errors is exceeded.

Description	Max. nb. of permitted pixel errors
Colour illuminated sub-pixels	1
Dark sub-pixels	1
Total number of coloured and dark sub-pixels	1

Signs of wear on the display and housing are excluded from the warranty.

Certain content and services that can be accessed via this device are the property of third parties and are protected by copyrights, patents, trademarks, and/or other intellectual property laws. Such content and services are provided exclusively for non-commercial, private use. You may not use content and services in any manner that has not been authorized by the owner of a particular content or service provider. Without limiting the general validity of the foregoing provisions, except as expressly specified by the owner of the content or service provider,

the modification, reproduction, redistribution, uploading, publication, transmission, translation, sale, creation of derivative works, dissemination, or distribution of the content or services displayed on this device in any form and on any medium is prohibited.

## Manufacturer's notes

### APPROVAL

This device is intended for use within the European Economic Area. Country-specific features are taken into account.

Volla Systeme GmbH hereby declares that the Volla Phone Plinius radio equipment type complies with Directive 2014/53/EU.

The full text of the EU Declaration of Conformity is available at the following Internet address: <https://downloads.volla.online>

Operation in the 5150 - 5350 MHz frequency range is only permitted indoors in the United Kingdom and the following countries.

AT	BE	BG	CH	CY	CZ	DE	DK	EE	EL	ES
FI	FR	HR	HU	IE	IS	IT	LI	LT	LU	LV
MT	NL	NO	PT	PL	RO	SE	SI	SK	TR	UK

### PROPER DISPOSAL OF THIS PRODUCT

(Directive on Waste Electrical and Electronic Equipment (WEEE))  
(Valid in countries with waste separation systems)



This symbol on the product, accessories, or literature indicates that the product and its electronic accessories (e.g., charger, headphones, USB cable) must not be disposed of with household waste.

To avoid potential environmental and health hazards from uncontrolled waste disposal, recycle it responsibly to promote the sustainable reuse of raw materials.

Private users should contact the retailer where the product was purchased or the relevant authorities, who will provide information on where the parts can be disposed of in an environmentally friendly manner.

Commercial users should contact their supplier and check the terms and conditions of their purchase agreement.

This product and its electronic accessories must not be disposed of with other commercial waste.

This "WEEE" is compatible with the RoHS directive.

### INFORMATION ON SPECIFIC ABSORPTION RATE (SAR)

#### CERTIFICATION

THIS DEVICE COMPLIES WITH INTERNATIONAL GUIDELINES FOR RADIO WAVE EXPOSURE.

Your mobile device has been designed to not exceed internationally recommended exposure limits for radio waves.

These guidelines were established by an independent scientific organization (ICNIRP) and include a large safety margin designed to ensure the safety of all persons, regardless of age and health. The guidelines for radio wave exposure use a unit of measurement called the Specific Absorption Rate, or SAR.

The highest SAR values under the ICNIRP guidelines for this device model are:

- The SAR limit for mobile devices is 2.0 W/kg (head/body).
- The SAR limit for mobile devices is 4.0 W/kg (limbs). Highest SAR value for this phone model and the measurement conditions

Highest SAR value for this phone model and the measurement conditions:

- SAR at the head (when making a call) 0.659 W/kg (10g)
- SAR at the body (e.g., carried in a pants pocket) 0.983 W/kg (10g)
- SAR at the limbs (e.g., carried on the arm) 2.006 W/kg (10g)

The SAR values for wearing on the body are determined at a distance of 5 mm. To comply with the HF exposure directives for wearing on the body, the device should be positioned at least this distance away from the body.

## TECHNICAL DATA

Frequency	Band max	Max power
2G	900 MHz	35 dBm
	1800 MHz	32dBm
3G	900 MHz	25,7dBm
	2100 MHz	25,7dBm
4G / 4G+	GS6: B1/B2/B3/B5/B7/ B8/B20/ B28/B38/B40/B41 GS6 PRO: B1/B2/B3/ B5/B7/B8/ B9/B18/B19/B20/ B28/B34/ B38/B40/B41/B42/ B43	25,7dBm
5G NR	n1/n3/n5/n7/n8/n20/ n28/n38/n40/n41	25,7dBm
	n41/n77/n78	28dBm
WLAN 2,4 GHz	2,4 GHz	20dBm
WLAN 5,1-5,7 GHz	5150MHz-5250MHz	23dBm
	5250MHz-5350MHz	20dBm
	5470MHz-5725MHz	20dBm
WLAN 5,8 GHz	5725MHz-5850MHz	13,98dBm
WLAN 6e	5945MHz-6425MHz	14dBm
BT	2,4 GHz	20dBm
NFC	2,4 GHz	42dBµA/m @10m
WPT	13,56MHz	-8.591dBµA/m @10m

## **BATTERY**

Technology: Li-polymer

Capacity: 5300 mAh typ. V30145-K1310-X491 (part number) or 6000 mAh typ. (compatible) V30145-K1310-X489 (part number)

## **Open Source Software**

Your Volla Phone Plinius contains, among other things, open source software that is subject to various license terms.

Ubuntu Touch uses Halium for hardware abstraction, which is also published under the GNU General Public License (GPL).

**<https://www.gnu.de/documents/gpl-3.0.en.html>**

**<https://github.com/halium>**

The software developed specifically for the Volla Phone Plinius is available on Github: **<https://github.com/hellovolla>**

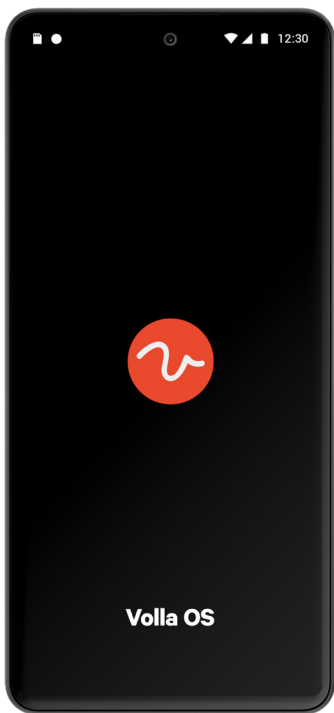

## Volla Phone Plinius mit **Volla OS**

---

**EN**

2 - 17

---

**DE**

19 - 36

Eine ausführliche Bedienungsanleitung  
in anderen Sprachen finden Sie unter  
folgendem Link:

<https://downloads.volla.online/>

Verfügbare Sprachen online:

**BG DE DK EN ES FI FR IT NL RO SE SK**



# Ihr Volla Phone **Plinius**

## LIEFERUMFANG:

- Smartphone
- USB-C Kabel
- USB-Klinke-Adapter für Kopfhörer mit Mikrofon
- SIM Nadel
- Werkzeug zum Öffnen des Geräts
- Transparente Schutzschale
- Farbeinlagen in Hellblau, Hellgrün, Rosa und Flieder
- Bedienungsanleitung Deutsch und Englisch
- Kurzanleitung Französisch, Spanisch, Italienisch

Das Gerät wird mit vier Farbeinlagen geliefert. Diese können Sie mit dem Logo nach außen in die Rückenschale legen, um Ihren eigenen Stil Ausdruck zu verleihen. Wählen Sie dazu das passende Hintergrundbild in den Systemeinstellungen.

Zum Schutz Ihres Smartphones empfehlen wir einen passenden Display-Schutz, den Sie mit weiterem Zubehör unserem Online Shop unter **shop.volla.online** finden.

## GERÄTEAUFBAU

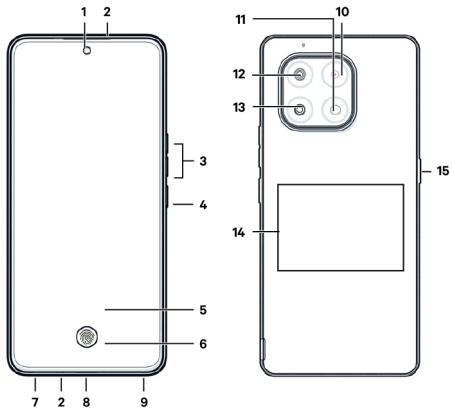

1. Vordere Kamera
2. Mikrofon und Empfänger (oben), Mikrofon (unten)
3. Lautstärke +: oben drücken
4. Lautstärke -: unten drücken
5. Ein-/Ausschalten
6. Berührungsempfindliches Display (Startbildschirm)
7. Fingerabdrucksensor auf dem Display
8. SIM-Karten-Einschub
9. USB Typ C-Anschluss
10. Lautsprecher
11. Makrokamera

- 12. Blitz
- 13. Hauptkamera
- 14. Weitwinkelkamera
- 15. Spule (intern) für NFC und zum Aufladen des Smartphones über Induktion
- 16. Funktionstaste (individuelle Belegung)

## FINGERABDRUCKSENSOR

Das Gerät ist mit einem Sensor zur Erkennung von Fingerabdrücken ausgestattet, der auf dem Bildschirm angezeigt wird, sobald Sie mindestens ein Fingerabdruckprofil eingerichtet haben.

# Erste Schritte

## SIM-KARTE EINLEGEN

Sie können eine Nano-SIM-Karte und eine Speicherkarte in das Smartphone einlegen.

Zusätzlich verfügt Ihr Smartphone über eine integrierte eSIM. Um die eSIM zu verwenden, rufen Sie später in den Systemeinstellungen Ihres Smartphones unter "Netzwerk und Internet" den eSIM Manager auf. Dort fügen Sie die Daten Ihres Mobilfunkvertrags manuell oder über einen QR-Code hinzu. Beide Informationen erhalten Sie von Ihrem Mobilfunkanbieter



1. Karten-Einschub öffnen. Smartphone so halten, dass die Vorderseite (Display) zu Ihnen zeigt. Mitgelieferte SIM-Karten-Nadel in die kleine Öffnung links am Karten-Einschub stecken und leicht drücken, bis der Karteneinschub herauspringt.

2. Nicht mit dem Mikrofon verwechseln! Das Mikrofon befindet sich rechts neben dem Karten-Einschub und darf nicht mit der Nadel gedrückt werden.

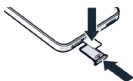

3. Karten-Einschub herausziehen. Nano-SIM-Karte in den Karten-Einschub einsetzen. Wenden Sie beim Einlegen der Nano-SIM-Karte keine Kraft an – der Karten-Einschub könnte beschädigt werden.

4. Karten-Einschub wieder einstecken und drücken, bis er einrastet.

## SPEICHERKARTE EINLEGEN

Wenden Sie beim Einlegen der Speicherkarte keine Kraft auf – die Kontakte im Telefon und andere Teile könnten beschädigt werden.

1. Verwenden sie das beigelegte Werkzeug, haken Sie es in die Aussparung in der linken unteren Ecke ein und ziehen Sie die Abdeckung nach oben.

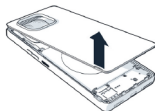

2. Speicherkarte einsetzen.

3. Drücken Sie die Rückabdeckung vorsichtig auf die Geräte Rückseite, bis sie einrastet.



## AKKU LADEN

1. USB-Typ-C-Stecker des mitgelieferten Ladekabels einstecken.
2. Verbinden Sie das Ladekabel mit einer USB-Stromquelle, beispielsweise einem Netzteil oder einem Laptop.

Sie können das Smartphone auch mit einem Wireless Charger über Induktion laden. Legen Sie dafür das Gerät mit der Rückseite mittig auf eine Ladefläche.

Wenn Sie das Telefon für mehrere Tage nicht benutzen werden, schalten Sie es aus. Wenn Sie das Telefon für mehrere Wochen nicht benutzen werden, schalten Sie es aus und entnehmen Sie den Akku.

Aus Umweltschutzgründen liegt dieser Verpackung kein Ladegerät bei. Passendes Zubehör finden Sie in unserem Shop unter [shop.volla.online](https://shop.volla.online)

## GERÄT EINSCHALTEN

Drücken Sie die Einschalttaste einige Sekunden, bis das Gerät startet.

## GERÄT EINRICHTEN

- Wenn Sie das Gerät zum ersten Mal starten, erscheint der Einrichtungsassistent.
- Wenn Sie eine oder zwei SIM-Karten in das Gerät eingesetzt haben, müssen Sie zuerst für diese SIM-Karten jeweils die zugehörige PIN eingeben.
- Durch Tippen auf „Weiter“ oder „Überspringen“ am unteren Rand einer Seite gelangen Sie jeweils zum nächsten Schritt. Auf einigen Seiten wie die Endbenutzer-Lizenzvereinbarung blättern Sie bis zum unteren Ende, um zum nächsten Schritt zu gelangen.

Gut zu wissen: Die für die Fingerabdruck- und die Gesichtserkennung erstellte Signatur wird ausschließlich verschlüsselt auf dem Gerät gespeichert und niemals an Apps oder Cloud-Dienste weitergegeben.

Nach den initialen Schritten können Sie mit dem Einrichtungsassistenten die Daten von einem anderen Volla Phone wiederherstellen, indem Sie dessen Datensicherung auf das neue Smartphone übertragen.

Nach Abschluss des Einrichtungsassistenten gelangen Sie zur Start-App. Wenn Sie die Volla Start App ausgewählt haben, sehen Sie eine interaktive Einführung in grundlegende Funktionen. Damit ist auch Ihr Volla Phone Plinius bereit für den Alltag.

## KONTEN ANLEGEN

Sie können das Volla Phone Plinius mit Ihren E-Mail-Postfächern, Online-Kalendern und Adressbüchern verbinden.

1. Öffnen Sie die App „Mail“, um Ihre Postfächer einzurichten. Tippen Sie auf „Los“, um den Assistenten zu starten.
2. Öffnen Sie die App „Sync“ und gewähren Sie nach dem Einrichtungsassistenten die notwendigen Berechtigungen durch Tippen auf „Berechtigungen verwalten“. Tippen Sie anschließend auf das Plus-Zeichen am unteren rechten Rand, um Ihr Online-Konto für Kontakte und Kalender hinzuzufügen.

Die Einstellungen erhalten Sie von Ihrem jeweiligen Dienstanbieter.

## Das Sprungbrett

Nach der Beendigung des Einrichtungsassistenten oder Entsperren des Geräts im Regelbetrieb sehen Sie das Sprungbrett der Start-App, welches Ihnen einen schnellen Aufruf der wichtigen Alltagsfunktionen erlaubt.



### INTELLIGENTES TEXTFELD

Tippen Sie auf das Textfeld, um etwas zu schreiben. Das System zeigt Ihnen Vorschläge zur Vervollständigung und passende Funktionen an:

- Nach dem zweiten, eingegebenen Zeichen erhalten Sie Namensvorschläge zu den auf Ihrem Gerät gespeicherten Kontakten. Die Eingabe weiterer Buchstaben filtert die Namen.
- Tippen Sie auf einen Vorschlag und das Volla Phone schlägt Ihnen einen Anruf vor. Tippen Sie auf diesen Vorschlag, um die Funktion auszuführen.
- Schreiben Sie nach dem ausgewählten Namen einen Text, können Sie in Abhängigkeit der hinterlegten Kontaktdaten eine SMS oder eine E-Mail senden. Der Text vor einem Zeilenumbruch wird als Betreff einer E-Mail verwendet.
- Falls Sie die Signal Messenger App installiert haben, können Sie auch verschlüsselte Signal Nachrichten senden.
- Geben Sie ein oder mehrere Stichworte ein, um anschließend im Internet Suchtreffer zu erhalten.
- Geben Sie weitere Stichworte oder einen Text ein, um eine Notiz anzulegen. Hierbei können Sie auch Zeilenumbrüche verwenden.
- Geben Sie eine Internetadresse ein, um die Seite anschließend im Browser aufzurufen.
- Wenn Sie die Internetadresse für Nachrichten im RSS- oder Atom-Format eingeben, können Sie diese für die Sammlungen (siehe unten) abonnieren.
- Wenn Sie Datum, Uhrzeit und Text eingeben, können Sie einen Termin in Ihrem Kalender aufnehmen. Trennen Sie den Titel und eine Beschreibung durch einen Zeilenumbruch.
- Wenn Sie einen Namen und eine Telefonnummer eingeben, können Sie anschließend einen neuen Kontakt erstellen und in Ihr Adressbuch speichern.

Schalten Sie weitere Fähigkeiten über die Einstellungen der Start-App frei. Erfahren Sie mehr im Abschnitt über Einstellungen

### KURZBEFEHLE

Auf dem Sprungbrett sehen Sie einen roten Punkt für den Aufruf von Kurzbefehlen:

- Berühren Sie den roten Punkt; solange Sie den Punkt gedrückt halten, zeigt Ihnen das Volla Phone eine Liste von Kurzbefehlen.
- Schieben Sie Ihren Finger oder Stift für Smartphones nach oben und unten, um einen Kurzbefehl auszuwählen.
- Heben Sie die Berührung auf, um den ausgewählten Kurzbefehl auszuführen.

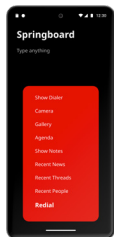

Sie können die Kurzbefehle über die Einstellungen der Start-App ändern. Erfahren Sie mehr im Abschnitt über Einstellungen

## SAMMLUNGEN

Die Start-App stellt für Sie Inhalte zusammen, die Sie über die Kurzbefehle des Sprungbretts schnell und einfach aufrufen können:

1. Kontakte aus Ihrem Adressbuch, die Sie als Favoriten markiert haben oder mit denen Sie vor kurzem über eine Nachricht oder einen Anruf in Verbindung standen.
  - Tippen Sie kurz auf einen angezeigten Kontakt, um zu den letzten Nachrichten und Anrufen zu gelangen.
  - Berühren Sie einen Kontakt länger, um ihn anzurufen, eine Nachricht zu schreiben oder ihn in der Kontakte-App anzuzeigen.
2. Jüngste Konversationen mit SMS-, MMS- und Signal-Mitteilungen. Tippen Sie auf einen Listeneintrag, um nicht nur die jüngste Mitteilung, sondern alle zugehörigen der letzten 7 Tage zu sehen.

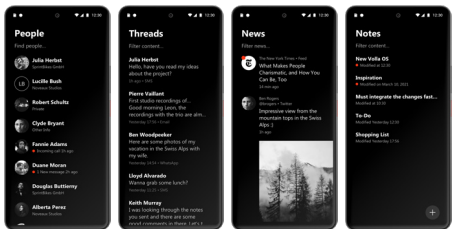

3. Nach Quelle gruppierte Nachrichten, die Sie als RSS- oder Atom-Feed abonniert haben.
  - Tippen Sie auf eine angezeigte Nachricht eines Nachrichtenkanals, um diese zu lesen.
  - Tippen Sie auf das Logo der Nachrichtenquelle, um alle jüngsten Nachrichten dieser Quelle zu sehen.
  - Fügen Sie neue Nachrichtenquellen als Link eines Feeds über das Sprungbrett hinzu oder teilen Sie einen Link im Browser mit der Volla-App.
  - Sie können Ihre Nachrichtenkanäle in den Einstellungen verwalten. Erfahren Sie mehr dazu im Abschnitt über Einstellungen.
4. Alle Ihre Notizen in chronologischer Reihenfolge. Tippen Sie auf einen Eintrag, um die gesamte Notiz zusehen.
  - Fügen Sie eine neue Notiz hinzu, indem Sie auf die Schaltfläche in der unteren rechten Ecke tippen.
  - Löschen Sie eine Notiz oder heften Sie eine Notiz oben an die Liste über die obere Werkzeugleiste der Vollansicht.

# Apps

Auf dem Volla Phone Plinius finden Sie einige vorinstallierte Apps für grundlegende Alltagsfunktionen.

## ÜBERSICHT

Wischen Sie auf dem Sprungbrett einmal nach rechts, um von links die Übersicht der installierten Apps einzublenden.

- Die Apps sind in Gruppen angeordnet. Die erste Gruppe zeigt häufig verwendete Apps an.
- Sie können die Gruppen durch Tippen auf die Überschrift ein- und ausblenden.
- Über das Textfeld können Sie die angezeigten Apps filtern. Schon während Sie schreiben, wird die Liste der Apps gefiltert.

Sie können die Gruppierung in den Einstellungen der Start-App ändern. Erfahren Sie mehr im Abschnitt über Einstellungen.

## APPS INSTALLIEREN UND ENTFERNEN

Bei dem Volla Phone mit Volla OS finden Sie zwei App Stores:

1. Aurora Store für die anonyme und sichere Installation von Apps aus dem Google Play Store.
2. F-Droid für quelloffene alternative Apps für viele Anwendungsfälle.
  - Verwenden Sie in beiden Apps das Lupensymbol, um nach einer App zu suchen.
  - Tippen Sie auf "Installieren" in einer App-Beschreibung, um eine App zu installieren. Vor der ersten Installation über den Aurora Store müssen Sie zunächst die Berechtigung erstellen.
  - Um eine App zu entfernen, rufen Sie in den Systemeinstellungen "Apps", "Alle ... Apps ansehen" und schließlich die Informationen der App auf, die Sie entfernen möchten. Tippen Sie schließlich auf das Mülleimersymbol.

Wenn Sie Apps verwenden möchten, die Google Play Dienste benötigen, können Sie in den Systemeinstellungen unter „Apps“ das Substitut microG aktivieren und unter „System“ konfigurieren.

## ZWISCHEN APPS WECHSELN

- Wischen Sie vom unteren Rand nach oben, um einen Überblick über die geöffneten Apps zu erhalten.
- Wischen Sie gegebenenfalls horizontal, um alle geöffneten Apps zu sehen. Durch das Antippen einer angezeigten App wählen Sie diese aus.
- Schließen Sie eine App, indem Sie deren verkleinerte Ansicht nach oben über den Rand schieben.
- Kehren Sie zu jeder Zeit zum Sprungbrett zurück, indem Sie auf den Hintergrund oder die Schaltfläche in der Mitte des unteren Randes tippen.

# Software-Aktualisierung

1. Volla OS: Rufen Sie die App „Einstellungen“ auf, danach „System“ und „Systemupdates“. Installieren Sie immer nur das jüngste Update, indem Sie auf „Installieren“ tippen.
2. System-Apps: Rufen Sie die App „F-Droid“ auf und dort den Reiter „Aufgaben“ in der Auswahlleiste am unteren Rand.
3. Weitere Apps, die Sie installiert haben: Rufen Sie die Aurora-App auf und dann den Reiter „Updates“ in der Auswahlleiste am unteren Rand.

## Sicherheitsmodus

Mit dem einzigartigen Sicherheitsmodus von Volla OS können Sie Apps oder deren Internetzugang vorübergehend blockieren und den Internetverkehr systemweit filtern.

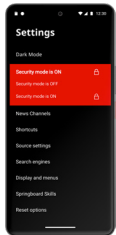

### SICHERHEITSMODUS KONFIGURIEREN

1. Rufen Sie in der App-Übersicht die Systemeinstellungen (Zahnradsymbol) auf
2. Wählen Sie den Eintrag „Sicherheit“ und anschließend „Sicherheitsmodus“.
3. In der oberen Auswahlleiste finden Sie drei Reiter
4. App-Schließfach: Tippen Sie auf eine App, um ihre Ausführung zu blockieren, erkennbar an einem geschlossenen Schlosssymbol. Mit einem Schalter lässt sich die Installation von Apps blockieren und microG deaktivieren.
5. Firewall: Hiermit können Sie Internetadressen wahlweise blockieren oder explizit zulassen. Tippen Sie auf das Pluszeichen, um eine Adresse hinzuzufügen. Mit einer seitlichen Wischbewegung löschen Sie einen Eintrag. Vorlagen für Adresssammlungen finden Sie über das Drei-Punkte-Menü in der oberen rechten Ecke.
6. App Firewall: Tippen Sie auf eine App, deren Internetverbindung Sie blockieren möchten, erkennbar am durchgestrichenen Globus,

### SICHERHEITSMODUS AKTIVIEREN UND DEAKTIVIEREN

1. Wischen Sie auf dem Sprungbrett zweimal nach rechts, um von der linken Seite die Einstellungen einzublenden.
2. Aktivieren Sie den Sicherheitsmodus, indem Sie den entsprechenden Eintrag berühren, eine Wischgeste ausführen und an der zweiten Position die Berührung aufheben.
3. Bei der ersten Aktivierung müssen Sie ein Passwort festlegen. Sie können das Passwort bei jeder neuen Aktivierung ändern oder den Haken setzen, wenn Sie das bisherige Passwort erneut verwenden wollen.
4. Deaktivieren Sie den Sicherheitsmodus über das gleiche Menü. Hierbei müssen Sie das zuvor festgelegte Passwort eingeben.

Alternativ können Sie eine Kachel der Android Schnelleinstellungen zum Aktivieren und Deaktivieren des Sicherheitsmodus verwenden.

# Volla Cloud

Das Volla Phone Plinius kommt mit einer eingebetteten Cloud, die ohne Rechenzentrum arbeitet. Die Daten werden ausschließlich mit den von Ihnen ausgewählten Kontakten ausgetauscht. Für jeden Anwendungsfall entstehen separate, hochverschlüsselte Datenverarbeitungsnetze, zum Beispiel für jede Konversation oder Gruppe im Volla Messenger. Die Volla Cloud basiert auf der Technologie von Holochain.org

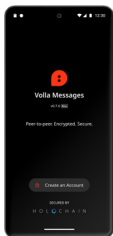

- Die erste Cloud App ist Volla Messages für sichere Kommunikation. In Vorbereitung ist Volla Recovery für eine fortlaufende Sicherung und Wiederherstellung Ihrer Daten, sollte Ihr Volla Phone Plinius verloren gehen oder beschädigt werden.
- Aktivieren Sie die Volla Cloud in den System Einstellungen unter "System" und "Holochain android Runtime Service".
- Wenn Sie zum ersten Mal eine Volla Cloud App wie Volla Messages starten, erhalten Sie eine System-Benachrichtigung, die vom oberen Rand eingeblendet wird. Tippen Sie auf "Approve", um die lokale Registrierung der App zu bestätigen und starten Sie die App neu. Nun ist die App mit dem lokalen Volla Cloud Service verbunden.
- Sie können jederzeit den Cloud Service stoppen oder die Verbindung einer Volla Cloud App in der oben genannten Systemeinstellung deaktivieren.

## Und so starten Sie die Volla Messages App:

1. Erstellen Sie nach dem ersten Start Ihre persönliche Volla Cloud auf dem Volla Phone Plinius, indem Sie Ihren Namen eingeben und ein optionales Profilbild auswählen.
2. Teilen Ihren Kontaktschlüssel mit einem Freund oder fragen Sie nach dessen Kontaktschlüssel, um einen Kontakt anzulegen.
3. Tippen Sie auf „Neuer Kontakt“, um einen neuen Kontakt anzulegen. Wenn Sie die Liste von Konversationen sehen, tippen Sie zuerst auf das Plus-Symbol in der oberen rechten Ecke. Geben Sie den Namen und den Schlüssel des neuen Kontaktes ein.
4. Um eine Unterhaltung mit dem neuen Kontakt zu erstellen, tippen Sie auf den Kontakt. Wenn Sie die neue Unterhaltung erstellt haben, teilen Sie den Schlüssel dieser Unterhaltung mit dem Kontakt, damit dieser teilnehmen kann.
5. Wenn Sie einen Schlüssel für eine Unterhaltung oder eine Gruppe erhalten, tippen sie auf „Einladungscode anwenden“.

# Multi-Boot-Funktion

Sie können auf dem Volla Phone Plinius mit Volla OS ein weiteres Betriebssystem installieren und ausführen.

## BETRIEBSSYSTEM EINRICHTEN UND VERWALTEN

Stellen Sie sicher, dass eine microSD Karte mit hoher Lese- und Schreibgeschwindigkeit und mindestens 32 GB Kapazität in das Gerät eingelegt ist.

1. Rufen Sie die Systemeinstellungen in der App-

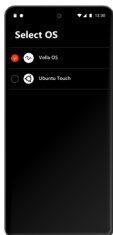

Übersicht auf.

2. Wählen Sie den Eintrag "System" und anschließen den Multi-Boot-Manager auf.
3. Tippen Sie zuerst auf "SD Karte einrichten" und folgen Sie dem Assistenten, indem Sie auf "Weiter" und am Ende auf "Fertig" tippen.
4. Nach erfolgreicher Einrichtung wird der Hintergrund grün angezeigt. Tippen Sie nun auf "Freier Platz", um ein Betriebssystem auf die Speicherkarte zu installieren.
5. Tippen Sie auf "Erstellen" und wählen Sie einen Teil oder den gesamten verfügbaren Speicher. Es sollten mindestens 32 GB sein.
6. Unter "OS installieren" tippen Sie "weiter" und wählen Sie ein Betriebssystem aus.
7. Laden Sie alle Teile des Betriebssystems herunter und folgen Sie dem Einrichtungsassistenten.
8. Nach der Installation können Sie den Neustart Ihres Gerätes auswählen oder den Vorgang beenden.
9. Zum Entfernen oder Löschen eines Betriebssystems tippen Sie auf das Mülleimer-Symbol in der Liste der Betriebssysteme.

## **BETRIEBSSYSTEM AUSFÜHREN**

Wenn Sie ein weiteres Betriebssystem installiert haben, können Sie dieses nach Start oder Neustart Ihres Gerätes auswählen.

- Das zuletzt ausgeführte Betriebssystem wird als Vorauswahl in einer Liste angezeigt.
- Verwenden Sie die Lauter- und Leiser-Taste, um die Listenauswahl zu ändern.
- Bestätigen Sie Ihre Auswahl mit der Einschalttaste. Wenn Sie keine Wahl treffen, startet das zuletzt ausgeführte System.

## **Einstellungen**

Passen Sie das Betriebssystem nach Ihren Wünschen ein.

1. Wischen Sie vom oberen Rand nach unten, um die Schnelleinstellungen und Benachrichtigungen einzublenden. Die Kacheln dienen als Schalter. Wenn Sie die Ansicht ganz nach unten ziehen, wird ein Bleistift sichtbar. Tippen Sie auf den Bleistift, um die angezeigten Kacheln zu verwalten.
2. Wischen Sie auf dem Sprungbrett der Start-App zweimal nach rechts, um von der linken Seite gruppierte Einstellungen einzublenden. Tippen Sie auf eine Gruppe, um Auswahlmöglichkeiten ein- oder auszublenden. Rote Punkte dienen als Schalter, während kleine Kreuze an der rechten Seite einen Eintrag löschen. Für den Wechsel des Gestaltungsthemas zwischen Dunkel, Hell und Transparent oder den der Aktivierung und Deaktivierung des Sicherheitsmodus ist die Geste berühren, bewegen und loslassen zu verwenden.
3. Wischen Sie auf dem Sprungbrett der Start-App einmal nach rechts, um zur App-Übersicht zu gelangen. Dort finden Sie die Systemeinstellungen, erkennbar am Zahnradsymbol. Rufen Sie die Systemeinstellungen auf, um sich zum Beispiel mit dem WLAN zu verbinden. Für letzteres rufen Sie „Netzwerk und Internet“, „Internet“ und „WLAN“ auf.

# Kundendienst

Antworten auf häufig gestellt Fragen finde Sie auf unserer Webseite:

<https://volla.online/de/faqs>

Weitere Hilfestellungen und Anleitungen finden Sie in der Dokumentation der UBports Stiftung: <https://docs.ubports.com/de/latest>

Gerne beantworten wir Ihre Fragen über unser praktisches Formular:

<https://volla.online/de/support>

## UNSERE ANSCHRIFT LAUTET:

Volla Systeme GmbH

Kölner Straße 102

42897 Remscheid, Deutschland

Für Reparaturen einschließlich Gewährleistungsfälle wenden sich Kunden aus Deutschland und der EU bitte an unseren zertifizierten Partner Phone Service: <https://phone-service.de/volla>. Kunden aus der Schweiz wenden sich bitte an <https://nanoRepair.ch>.

# Soziale Medien

Das Volla Phone Plinius wurde mit und für unsere Anwender entwickelt. Sie sind daher eingeladen, mit uns und anderen Anwendern und Entwicklern zu diskutieren, Ihre Fragen zu stellen und Anregungen für die weitere Entwicklung zu geben. Sie erreichen uns auf folgenden Plattformen:

- Telegram: [https://t.me/hello\\_volla](https://t.me/hello_volla)
- Facebook: <https://facebook.com/hellovolla>
- Instagram: [https://instagram.com/hello\\_volla](https://instagram.com/hello_volla)
- X: [https://x.com/hello\\_volla](https://x.com/hello_volla)
- LinkedIn: <https://www.linkedin.com/company/hellovolla>
- YouTube: [https://youtube.com/hello\\_volla](https://youtube.com/hello_volla)
- Odysee: <https://odysee.com/@Volla:0>
- Mastodon: <https://mastodon.social/@volla>

# Open Source

Das Volla Phone Plinius steht für Freiheit durch Einfachheit und Sicherheit. Dazu gehört auch die Transparenz und Überprüfbarkeit der Software auf dem Volla Phone. Deshalb veröffentlicht die Volla Systeme GmbH den Quellcode für Volla OS und Ubuntu Touch. Zugleich laden wir Entwickler ein, uns bei der Weiterentwicklung zu unterstützen.

<https://github.com/hellovolla>

Das Betriebssystem Ubuntu Touch wird von der UBports Stiftung weiterentwickelt und gewartet:

<https://ubports.com>

Volla ist ein eingetragenes Warenzeichen der Volla Systeme GmbH.

Ubuntu Touch ist ein eingetragenes Warenzeichen von Canonical Ltd.

# Sicherheitshinweise

Bitte lesen Sie alle Sicherheitshinweise, bevor Sie das Gerät benutzen, um einen sicheren und ordnungsgemäßen Gebrauch zu gewährleisten.

- Drücken, biegen oder werfen Sie das Gerät nicht.
- Vermeiden Sie, dass der USB-Anschluss mit leitenden Materialien wie Metallen oder Flüssigkeiten in Kontakt kommt.
- Vermeiden Sie die Verwendung des Telefons in einer industriellen Umgebung oder in der Nähe von Metallspänen.
- Wenn ein Teil des Geräts, z. B. das Display oder das Gehäuse, beschädigt ist, raucht oder einen brennenden Geruch abgibt, verwenden Sie das Gerät sofort nicht mehr. Verwenden Sie das Gerät erst wieder, nachdem es in einem von Volla autorisierten Service-Center repariert wurde.
- Wenn die hintere Abdeckung des Geräts verbeult ist, schalten Sie das Gerät sofort aus und suchen Sie das nächste von Volla autorisierte Service-Center auf.

## **BEACHTEN SIE DIE FOLGENDEN WARNHINWEISE, UM VERLETZUNGEN VON PERSONEN ODER SCHÄDEN AM GERÄT ZU VERMEIDEN**

- Halten Sie das Gerät von unbeaufsichtigten Kindern und Tieren fern.
- Verwenden Sie den Kamerablitz nicht in der Nähe der Augen von Menschen oder Tieren.
- Das Gerät kann an Orten mit einer Umgebungstemperatur von -20° C bis 60° C verwendet werden. Sie können das Gerät bei einer Umgebungstemperatur von 0° C bis 60° C aufladen. Wenn Sie das Gerät außerhalb der empfohlenen Temperaturbereiche verwenden oder aufbewahren, kann das Gerät beschädigt werden oder die Lebensdauer der Batterie verkürzen.
- Verwenden Sie das Gerät nicht in heißer Umgebung oder in der Nähe von Feuer.
- Beachten Sie alle Sicherheitshinweise und Vorschriften zur Nutzung von Mobilgeräten beim Führen eines Fahrzeugs.
- Schalten Sie Ihr Smartphone in potenziell explosionsgefährdeten Bereichen aus und beachten Sie alle Warnhinweise. Potenziell explosionsgefährdete Bereiche sind auch jene Orte, an welchen normalerweise die Abschaltung von Fahrzeugmotoren empfohlen wird. An solchen Orten kann Funkenflug die Ursache von Explosionen oder Bränden mit der Folge von Personenschäden sein und es besteht ggf. Lebensgefahr. Solche Bereiche sind unter anderem: Tankstellen, chemische Fabriken, Transport- oder Lageranlagen gefährlicher Chemikalien, Flächen unter Schiffsdecks, Bereiche, in welchen die Luft chemische Substanzen oder Feinpartikel enthält (z. B. Staub- oder Metallpulverpartikel).
- Das Kurzschließen, die Demontage oder Veränderung Ihres Smartphones ist untersagt. Es besteht die Gefahr von Personenschäden, elektrischen Schlägen, Feuer oder Beschädigung des Ladegeräts.
- Es wird empfohlen, keine festen Grafiken auf einem Teil oder der gesamten Anzeige über einen längeren Zeitraum zu verwenden. Andernfalls kann es zu Nachbildern (Einbrennen des Bildschirms) oder Geisterbildern kommen.

## **AUFRECHTERHALTUNG DER WASSER- UND STAUBWIDERSTANDSFÄHIGKEIT**

- Das Gerät kann beschädigt werden, wenn Wasser oder Staub in das Gerät eindringen. Befolgen Sie diese Tipps sorgfältig, um Schäden am Gerät zu vermeiden und die Wasser- und Staubbeständigkeit des Geräts zu erhalten.
- Um die ordnungsgemäße Funktion und die Langlebigkeit des Geräts zu gewährleisten, ist es wichtig, dass es nicht mit großer Wucht Wasser ausgesetzt wird.
- Wenn das Gerät mit Süßwasser in Berührung gekommen ist, trocknen Sie es gründlich mit einem sauberen und weichen Tuch. Wenn das Gerät mit anderen Flüssigkeiten wie Schwimmbadwasser, Salzwasser, Seifenwasser, Öl, Parfüm, Sonnencreme, Handreiniger oder chemischen Produkten wie Kosmetika in Berührung gekommen ist, spülen Sie es mit Süßwasser ab und trocknen Sie es gründlich mit einem sauberen, weichen Tuch. Wenn Sie diese Anweisungen nicht befolgen, können die Leistung und das Aussehen des Geräts beeinträchtigt werden.
- Dieses Gerät wurde in einer kontrollierten Umgebung getestet und als wasser- und staubdicht in bestimmten Situationen zertifiziert (erfüllt die Anforderungen der Klassifizierung **\*\*IP68\*\***, wie in der internationalen Norm IEC-60529 Schutzgrad durch Gehäuse IP-Code beschrieben; Testbedingungen: 15-35 °C, 86-106 kPa, Süßwasserdusche, 2 Minuten). Trotz dieser Klassifizierung ist es möglich, dass das Gerät in bestimmten Situationen beschädigt werden kann.



### **KOPFHÖRER**

Hohe Lautstärken können das Gehör schädigen.

Das Hören von Musik oder Gesprächen über Kopfhörer mit hoher Lautstärke kann unangenehm sein und das Gehör nachhaltig schädigen.

Um einen Verlust des Hörsinns zu verhindern, vermeiden Sie das Hören bei großem Lautstärkepegel über lange Zeiträume.

- Wenn Sie Ihre Kopfhörer während des Gehens oder Laufens verwenden, achten Sie bitte darauf, dass sich die Kopfhörerschnur nicht um Ihren Körper oder um Gegenstände wickelt.
- Verwenden Sie den Kopfhörer ausschließlich in trockenen Umgebungen. Die statische Elektrizität, die sich am Kopfhörer auflädt, kann sich in einem elektrischen Schlag an den Ohren entladen. Bei der Berührung des Kopfhörers mit der Hand oder bei Kontakt mit blankem Metall vor der Verbindung mit dem Mobiltelefon kann sich die statische Elektrizität entladen.

## **VERWENDUNG IN KRANKENHÄUSERN / MEDIZINISCHE GERÄTE**

- Die Funktionen medizinischer Geräte in der Nähe Ihres Produktes können beeinträchtigt werden. Beachten Sie die technischen Bedingungen in Ihrer Umgebung, z.B. in Arztpraxen.
- Wenn Sie ein Medizinprodukt nutzen (z.B. einen Herzschrittmacher), halten Sie vor der Verwendung bitte Rücksprache mit dem Hersteller des Produktes. Dort wird man Sie über die Empfindlichkeit des Gerätes hinsichtlich externer, hochfrequenter Energiequellen informieren.
- Herzschrittmacher, implantierte Kardioverter-Defibrillatoren: Beim Einschalten des Mobiltelefons achten Sie bitte darauf, dass die Distanz zwischen dem Mobiltelefon und dem Implantat mindestens 152 mm beträgt. Um potenzielle Störungen zu reduzieren, verwenden Sie das

Mobiltelefon auf der dem Implantat gegenüberliegenden Seite. Bei möglichen Störungen schalten Sie das Mobiltelefon bitte unverzüglich aus. Bewahren Sie das Mobiltelefon nicht in der Hemdtasche auf.

- Hörgeräte, Cochlea-Implantate: Einige digitale Drahtlosgeräte können Hörgeräte und Cochlea-Implantate stören. Falls Störungen auftreten sollten, wenden Sie sich bitte an den Hersteller solcher Produkte.
- Andere medizinische Geräte: Wenn Sie und die Menschen in Ihrer Umgebung andere medizinische Geräte nutzen, informieren Sie sich bitte bei dem entsprechenden Hersteller, ob solche Geräte gegen Funkfrequenzsignale in der Umgebung geschützt sind. Sie können sich diesbezüglich auch an Ihren Arzt wenden.

### **NOTRUF**

- Vergewissern Sie sich, dass das Mobiltelefon mit dem Mobilfunk-Netz verbunden und eingeschaltet ist. Geben Sie ggf. die Notrufnummer ein und führen Sie dann Ihr Gespräch.
- Informieren Sie den Mitarbeiter in der Notrufzentrale über Ihren Standort.
- Beenden Sie das Gespräch erst nachdem der Mitarbeiter in der Notrufzentrale Sie dazu aufgefordert hat.

### **KINDER UND HAUSTIERE**

- Bewahren Sie das Mobiltelefon, Ladegeräte und das Zubehör außerhalb der Reichweite von Kindern und Haustieren auf. Kinder und/oder Haustiere können die Kleinteile verschlucken und es bestehen Erstickungs- und weitere Gefahren. Kinder dürfen das Mobiltelefon nur unter der Aufsicht Erwachsener verwenden.

### **SPIELEN**

- Langes Spielen auf dem Mobiltelefon führt ggf. zu ungesunder Körperhaltung. Legen Sie nach jeder Stunde 15 Minuten Pause ein. Wenn sich während des Spielens ein Gefühl des Unwohlseins einstellt, müssen Sie das Spiel sofort unterbrechen. Wenn dieser Zustand anhalten sollte, suchen Sie unverzüglich einen Arzt auf.

### **FLUGZEUGE, FAHRZEUGE UND VERKEHRSSICHERHEIT**

- Schalten Sie das Mobiltelefon im Flugzeug aus. Bitte beachten Sie die geltenden Einschränkungen und Vorschriften. Drahtlosgeräte können die Funktionen flugtechnischer Ausrüstungen stören. Befolgen Sie bei der Benutzung des Mobiltelefons unbedingt die Anweisungen des Flugzeugpersonals.
- Als Fahrer/in eines Fahrzeugs lautet das oberste Gebot: Sicherheit im Straßenverkehr und der Verkehrsteilnehmer.
- Die Verwendung Ihres Mobiltelefons während der Fahrt kann Sie ablenken und damit zu gefährlichen Situationen führen. Außerdem kann es gegen die geltenden Gesetze verstoßen.

### **DEFEKTE GERÄTE**

- Die Installation oder Instandsetzung der Produkte ist ausschließlich qualifiziertem Wartungspersonal vorbehalten.
- Entsorgen Sie defekte Geräte verantwortungsbewusst oder lassen Sie diese von unserem Kundendienst instand setzen; solche Geräte könnten andere drahtlose Dienste stören.
- Bei grober Behandlung des Mobiltelefons, z. B. fallen lassen, kann das Display zerbrechen und der elektronische Schaltkreis und die empfindlichen Innenteile werden beschädigt.
- Verwenden Sie das Gerät nicht, wenn das Display gerissen oder

zerbrochen ist. Glas- oder Plastiksplitter können Hände und Gesicht verletzen.

- Bei Fehlfunktionen von Mobiltelefon, Akku oder Zubehör wenden Sie sich bezüglich der Inspektion bitte an den Kundendienst von Volla Systeme.

## **WEITERE WICHTIGE INFORMATIONEN**

- Richten Sie das Blitzlicht niemals direkt auf die Augen von Menschen und Tieren. Wenn Blitzlicht zu nahe auf das menschliche Auge gerichtet wird, besteht die Gefahr von zeitweiligem Verlust des Augenlichts oder Schädigung des Sehvermögens.
- Bei der Ausführung von energieintensiven Apps oder Programmen auf dem Gerät über einen längeren Zeitraum wird das Gerät ggf. warm. Dies ist normal und hat keinen Einfluss auf die Leistung des Gerätes.
- Wenn das Gerät heiß werden sollte, legen Sie es bitte einige Zeit zur Seite und unterbrechen Sie ein währenddessen ausgeführtes Programm. Bei Kontakt mit einem heißen Gerät besteht die Gefahr leichter Hautreizungen, z.B. Hautrötungen.
- Lackieren Sie das Mobiltelefon nicht. Lack/Farbe kann die Teile des Mobiltelefons beschädigen und verursacht ggf. Betriebsstörungen.

## **GARANTIE-URKUNDE**

Dem Verbraucher (Kunden) wird unbeschadet seiner Mängelansprüche gegenüber dem Verkäufer eine Haltbarkeitsgarantie zu den nachstehenden Bedingungen eingeräumt:

- Neugeräte und deren Komponenten, die aufgrund von Fabrikations- und/oder Materialfehlern innerhalb von 24 Monaten ab Kauf einen Defekt aufweisen, werden von der Volla Systeme GmbH nach eigener Wahl gegen ein dem Stand der Technik entsprechendes Gerät kostenlos ausgetauscht oder repariert. Für Verschleißteile (z. B. Akkus, Tastaturen, Gehäuse) gilt diese Haltbarkeitsgarantie für sechs Monate ab Kauf.
- Diese Garantie gilt nicht, soweit der Defekt der Geräte auf unsachgemäßer Behandlung und/oder Nichtbeachtung der Handbücher beruht.
- Diese Garantie erstreckt sich nicht auf vom Vertragshändler oder vom Kunden selbst erbrachte Leistungen (z. B. Installation, Konfiguration, Software-Downloads). Handbücher und ggf. auf einem separaten Datenträger mitgelieferte Software sind ebenfalls von der Garantie ausgeschlossen.
- Als Garantienachweis gilt der Kaufbeleg, mit Kaufdatum. Garantieansprüche sind innerhalb von zwei Monaten nach Kenntnis des Garantiefalles geltend zu machen.
- Ersetzte Geräte bzw. deren Komponenten, die im Rahmen des Austauschs an die Volla Systeme GmbH zurückgeliefert werden, gehen in das Eigentum von Volla Systeme GmbH über.
- Diese Garantie gilt für in der Europäischen Union erworbene Neugeräte. Garantiegeberin für in Deutschland gekaufte Geräte ist die Volla Systeme GmbH, Kölner Straße 102, 42897 Remscheid in Deutschland.
- Weiter gehende oder andere Ansprüche aus dieser Herstellergarantie sind ausgeschlossen. Die Volla Systeme GmbH haftet nicht für Betriebsunterbrechung, entgangenen Gewinn und den Verlust von Daten, zusätzlicher vom Kunden aufgespielter Software oder sonstiger Informationen. Die Sicherung derselben obliegt dem Kunden. Der Haftungsausschluss gilt nicht, soweit zwingend gehaftet wird, z. B.

nach dem Produkthaftungsgesetz, in Fällen des Vorsatzes, der groben Fahrlässigkeit, wegen der Verletzung des Lebens, des Körpers oder der Gesundheit oder wegen der Verletzung wesentlicher Vertragspflichten. Der Schadensersatzanspruch für die Verletzung wesentlicher Vertragspflichten ist jedoch auf den vertragstypischen, vorhersehbaren Schaden begrenzt, soweit nicht Vorsatz oder grobe Fahrlässigkeit vorliegt oder wegen der Verletzung des Lebens, des Körpers oder der Gesundheit oder nach dem Produkthaftungsgesetz gehaftet wird.

- Durch eine erbrachte Garantieleistung verlängert sich der Garantiezeitraum nicht.
- Soweit kein Garantiefall vorliegt, behält sich die Volla Systeme GmbH vor, dem Kunden den Austausch oder die Reparatur in Rechnung zu stellen. Die Volla Systeme GmbH wird den Kunden hierüber vorab informieren.
- Eine Änderung der Beweislastregeln zum Nachteil des Kunden ist mit den vorstehenden Regelungen nicht verbunden.
- Zur Einlösung dieser Garantie wenden Sie sich bitte an die Volla Systeme GmbH. Die Kontaktdaten entnehmen Sie bitte der Bedienungsanleitung.

## HAFTUNGSAUSSCHLUSS

Das Display Ihres Mobilgerätes besteht aus Bildpunkten (Pixel). Jedes Pixel besteht aus drei Sub-Pixeln (rot, grün, blau).

Es kann vorkommen, dass ein Sub-Pixel ausfällt oder eine Farbabweichung aufweist.

Ein Garantiefall liegt nur vor, wenn die Maximalzahl erlaubter Pixelfehler überschritten wird.

Beschreibung	Maximale Anzahl zulässiger Pixelfehler
Farbig beleuchtete Subpixel	1
Dunkle Subpixel	1
Gesamtzahl der farbigen und dunklen Subpixel	1

Gebrauchsspuren an Display und Gehäuse sind bei der Garantie ausgeschlossen.

Bestimmte Inhalte und Dienste, auf welche über dieses Gerät zugegriffen werden kann, sind als Eigentum Dritter und durch Urheberrechte, Patente, Handelsmarken und/oder andere Gesetze zum Schutz des geistigen Eigentums geschützt. Solche Inhalte und Dienste werden ausschließlich für die nicht kommerzielle, private Nutzung bereitgestellt. Sie dürfen Inhalte und Dienste gegebenenfalls nicht in einer Weise nutzen, die nicht vom Eigentümer eines bestimmten Inhalts oder eines Serviceanbieters autorisiert worden sind. Ohne die grundsätzliche Gültigkeit der vorhergehenden Bestimmungen zu beschränken, außer, soweit ausdrücklich vom Eigentümer des Inhalts oder Serviceanbieters festgelegt, ist die Veränderung, Vervielfältigung, Weiterverbreitung, das Hochladen, die Veröffentlichung, Übertragung, Übersetzung, der Verkauf, die Erstellung abgeleiteter Werke, Verbreitung oder Verteilung der auf diesem Gerät dargestellten Inhalte oder Dienste in jedweder Form und auf jedwedem Medium untersagt.

# Herstellerhinweise

## ZULASSUNG

Dieses Gerät ist für den Betrieb innerhalb des Europäischen Wirtschaftsraums vorgesehen. Länderspezifische Besonderheiten sind berücksichtigt.

Hiermit erklärt die Volla Systeme GmbH, dass der Funkanlagentyp Volla Phone Plinius der Richtlinie 2014/53/EU entspricht.

Der vollständige Text der EU-Konformitätserklärung ist unter der folgenden Internetadresse verfügbar: <https://downloads.volla.online>.

Der Betrieb im Frequenzbereich 5150 - 5350 MHz ist in Großbritannien und folgenden Ländern nur in geschlossenen Räumen erlaubt.

AT	BE	BG	CH	CY	CZ	DE	DK	EE	EL	ES
FI	FR	HR	HU	IE	IS	IT	LI	LT	LU	LV
MT	NL	NO	PT	PL	RO	SE	SI	SK	TR	UK

## RICHTIGE ENTSORGUNG DIESES PRODUKTS

(Richtlinie für Elektro- und Elektronikaltgeräte (WEEE))

(Gültig in Ländern mit Mülltrennsystemen)



Diese Kennzeichnung auf dem Produkt, dem Zubehör oder in der Literatur weist darauf hin, dass das Produkt und dessen elektronisches Zubehör (z.B. Ladegerät, Kopfhörer, USB-Kabel) nicht im Haushaltsmüll entsorgt werden dürfen.

Um mögliche Umwelt- und Gesundheitsschäden aus unkontrollierter Abfallentsorgung zu vermeiden, recyceln Sie es verantwortungsbewusst, um die nachhaltige Wiederverwendung von Rohstoffen zu fördern.

Private Nutzer wenden sich an den Händler, bei dem das Produkt gekauft wurde, oder kontaktieren die zuständigen Behörden, die Auskünfte darüber erteilen, wo die Teile für die umweltfreundliche Entsorgung abgegeben werden können.

Gewerbliche Nutzer wenden sich bitte an Ihren Lieferanten und überprüfen die Allgemeinen Geschäftsbedingungen ihres Kaufvertrages.

Dieses Produkt und die elektronischen Zubehörteile dürfen nicht zusammen mit anderem Gewerbemüll entsorgt werden.

Diese „WEEE“ ist mit der RoHS-Richtlinie kompatibel.

## INFORMATIONEN ZUR ZERTIFIZIERUNG DER SPEZIFISCHEN ABSORPTIONSRATE (SAR)

DIESES GERÄT ERFÜLLT DIE INTERNATIONALEN RICHTLINIEN FÜR DIE BELASTUNG DURCH FUNKWELLEN.

Ihr Mobilgerät wurde so entwickelt, dass es die international empfohlenen Expositionsgrenzwerte für Funkwellen nicht überschreitet.

Diese Richtlinien wurden von einer unabhängigen wissenschaftlichen Organisation (ICNIRP) festgelegt und enthalten eine große Sicherheitsmarge, die die Sicherheit aller Personen, unabhängig von deren

Alter und gesundheitlichem Zustand, gewährleisten soll. Die Richtlinien zu Exposition von Funkwellen nutzen eine Maßeinheit, die spezifische Absorptionsrate oder SAR.

Die höchsten SAR-Werte im Rahmen der ICNIRP-Richtlinien für dieses Gerätermodell sind:

- Der SAR-Grenzwert für Mobilgeräte ist 2,0 W/kg (Kopf/Körper).
- Der SAR-Grenzwert für Mobilgeräte ist 4,0 W/kg (Gliedermaßen)

Höchster SAR-Wert für dieses Telefonmodell und die Erfassungsbedingungen

- SAR am Kopf (beim Telefonieren) 0,659 W/Kg (10g)
- SAR am Körper (z.B. in der Hosentasche getragen) 0,983 W/Kg (10g)
- SAR an den Gliedmaßen (z.B. am Arm getragen) 2,006 W/Kg (10g)

SAR-Werte für das Tragen am Körper wurden in einer Distanz von 5 mm ermittelt. Für die Einhaltung der HF-Expositionsrichtlinien zum Tragen am Körper sollte das Gerät zumindest in dieser Distanz vom Körper entfernt positioniert werden.

## TECHNISCHE DATEN

Frequenz	Band max	max Leistung
2G	900 MHz	35 dBm
	1800 MHz	32dBm
3G	900 MHz	25,7dBm
	2100 MHz	25,7dBm
4G / 4G+	GS6: B1/B2/B3/B5/B7/ B8/B20/ B28/B38/B40/B41 GS6 PRO: B1/B2/B3/ B5/B7/B8/ B9/B18/B19/B20/ B28/B34/ B38/B40/B41/B42/ B43	25,7dBm
5G NR	n1/n3/n5/n7/n8/n20/ n28/n38/n40/n41	25,7dBm
	n41/n77/n78	28dBm
WLAN 2,4 GHz	2,4 GHz	20dBm
WLAN 5,1-5,7 GHz	5150MHz-5250MHz	23dBm
	5250MHz-5350MHz	20dBm
	5470MHz-5725MHz	20dBm
WLAN 5,8 GHz	5725MHz-5850MHz	13,98dBm
WLAN 6e	5945MHz-6425MHz	14dBm
BT	2,4 GHz	20dBm
NFC	2,4 GHz	42dBµA/m @10m
WPT	13,56MHz	-8.591dBµA/m @10m

## AKKU

Technologie: Li-Polymer

Kapazität: 5300 mAh Typ. V30145-K1310-X491 (Sachnummer) oder 6000 mAh Typ. (kompatibel) V30145-K1310-X489 (Sachnummer)

# Open Source Software

Ihr Volla Phone Plinius enthält unter anderem Open Source Software, die verschiedenen Lizenzbedingungen unterliegt.

Ubuntu Touch verwendet für die Hardware Abstraktion Halium, die ebenfalls unter GNU General Public License (GPL) veröffentlicht ist.

**<http://www.gnu.de/documents/gpl-3.0.de.html>**

**<https://github.com/halium>**

Die speziell für das Volla Phone Plinius entwickelte Software ist auf Github verfügbar: **<https://github.com/hellovolla>**